

Soluții complete



PRODUSELE NOASTRE



RAMPE PENTRU ÎNCĂRCARE:

○ Gama PC	pag. 6
● Gama ME	pag. 8
● Gama PCR-MER	pag. 9
● Gama PM-PE	pag. 9
PC și ME Date tehnice	pag. 10
Pachet de extensie - kit aditional cu bucata suplimentara	pag. 10
● Gama WM LIGHT	pag. 11
● Gama WM LIGHT PLUS	pag. 12
● Gama SUPER LIGHT	pag. 13
Date tehnice WM LIGHT	pag. 14
WM Light Pachet de extensie	pag. 14
Date tehnice WM LIGHT PLUS	pag. 15
Date tehnice SUPER-LIGHT	pag. 15



PACHET DE ACCESORII:

Suport pentru manivelă reglabilă	pag. 18
Sistem de anchorare podea	pag. 18
Înveliș semidublura	pag. 18
Pachet de accesorii depozit	pag. 19

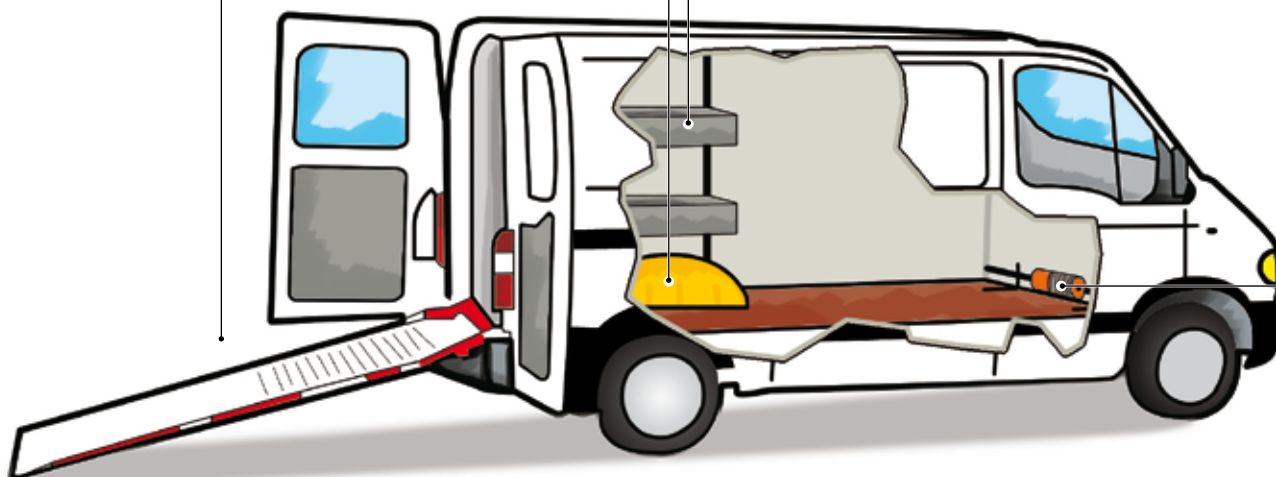



FLEXIBILITATE, SIGURANȚĂ

WM System produce rampe de încărcare pentru mașini comerciale din 1991.

Datorită flexibilității produselor și a tehnicienilor experimentați, putem oferi o gamă largă de rampe pentru mașini comerciale și accesorii, care servesc pentru a transforma mașina dumneavoastră cât mai practică. Asta însemnând, că puteți lucra eficient, cu ușurință salvând timp și efort.



Compania are angajați experimentați în:

- ✓ DESIGN
- ✓ CONTROL AL CALITĂȚII
- ✓ MANAGEMENT DE COMANDĂ
- ✓ MANAGEMENT DE VÂNZĂRI
- ✓ ANALIZA PIEȚII

CERTIFICARE

Datorită calității, a producțiilor și a materialelor, brandul WM System este disponibil în toată Europa. Suntem TUV NORD certificați din 1994. Pentru a asigura ca fiecare produs să atingă standardele cele mai înalte, avem departamentul nostru propriu de sudat, în așa fel controlând fiecare etapă a producției.



SISTEM PATENTAT



DECLARAȚIE DE MISIUNE

UN PRODUS DE CALITATE MAI BUNA = O CALITATE MAI BUNĂ DE LUCRU
+ ORDINE + LUCRU + FUNCȚIONALITATE + PROFIT

VALOAREA TIMPULUI

Filosofia Sistemului WM întodeauna ținteste îmbunătățirea condițiilor de lucru și optimizarea costurilor.



WM System...dă valoare timpului dumneavoastră!

APLICATII

Rampele au o gamă largă de utilizări, atingând fiecare criteriu de încărcare, respectiv descărcare. Ne străduim ca să inventăm soluții personalizate, care depind de cerințele clientului, și suntem apți ca să oferim rampe personalizate pentru mașini comerciale mai ușoare. Există peste 600 de variante de rampe și 9 modele diferite valabile: PC, ME, PM, PE, PC-R, ME-R și WM LIGHT, WM LIGHT PLUS și SUPER-LIGHT.

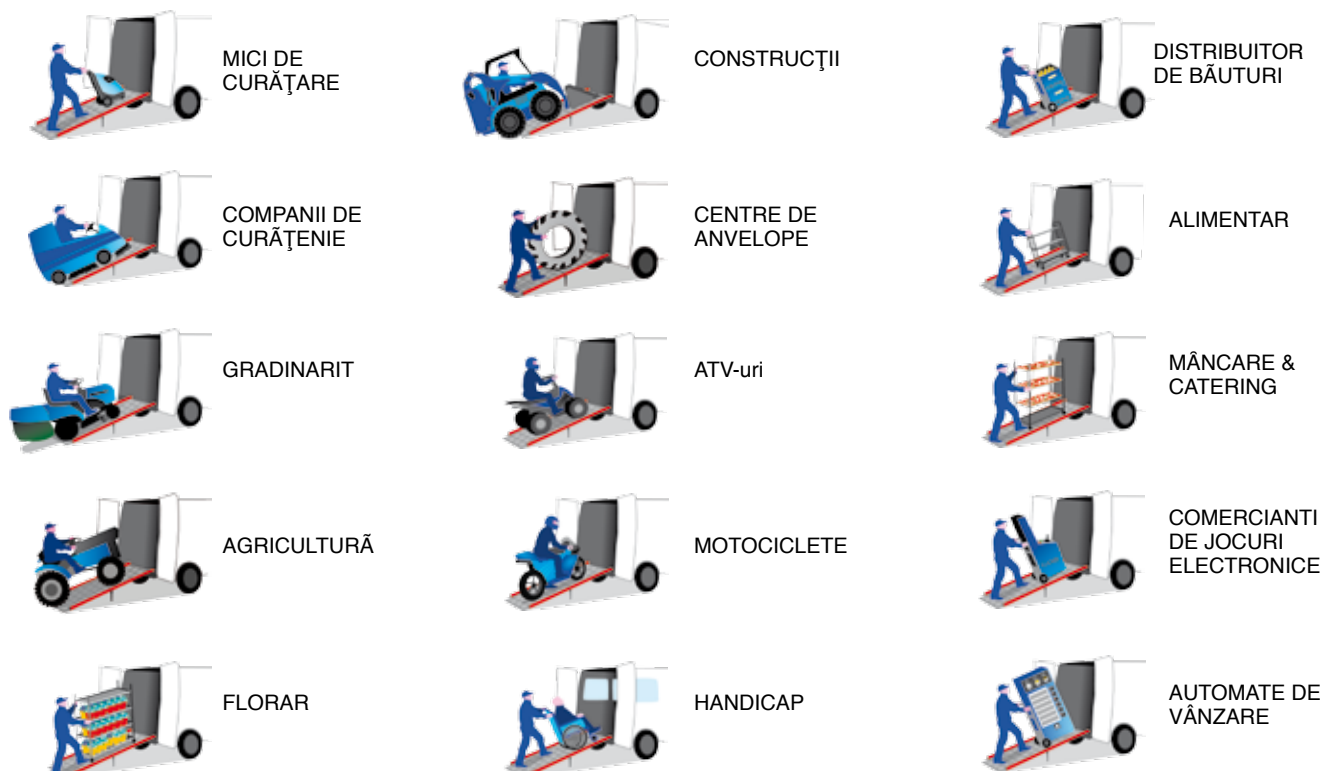

GHID LA ALEGEREA RAMPEI

Pentru a face aceasta avem nevoie de următoarele date:



1) MODELUL MAȘINII
mărima maximă a rampei, care depinde de mărimea ușilor



2) TIPUL PRODUSULUI
CARE VA FI ÎNCARCATĂ





3) MĂRIMEA ȘI GREUTATEA
MAXIMĂ A PRODUSELOR

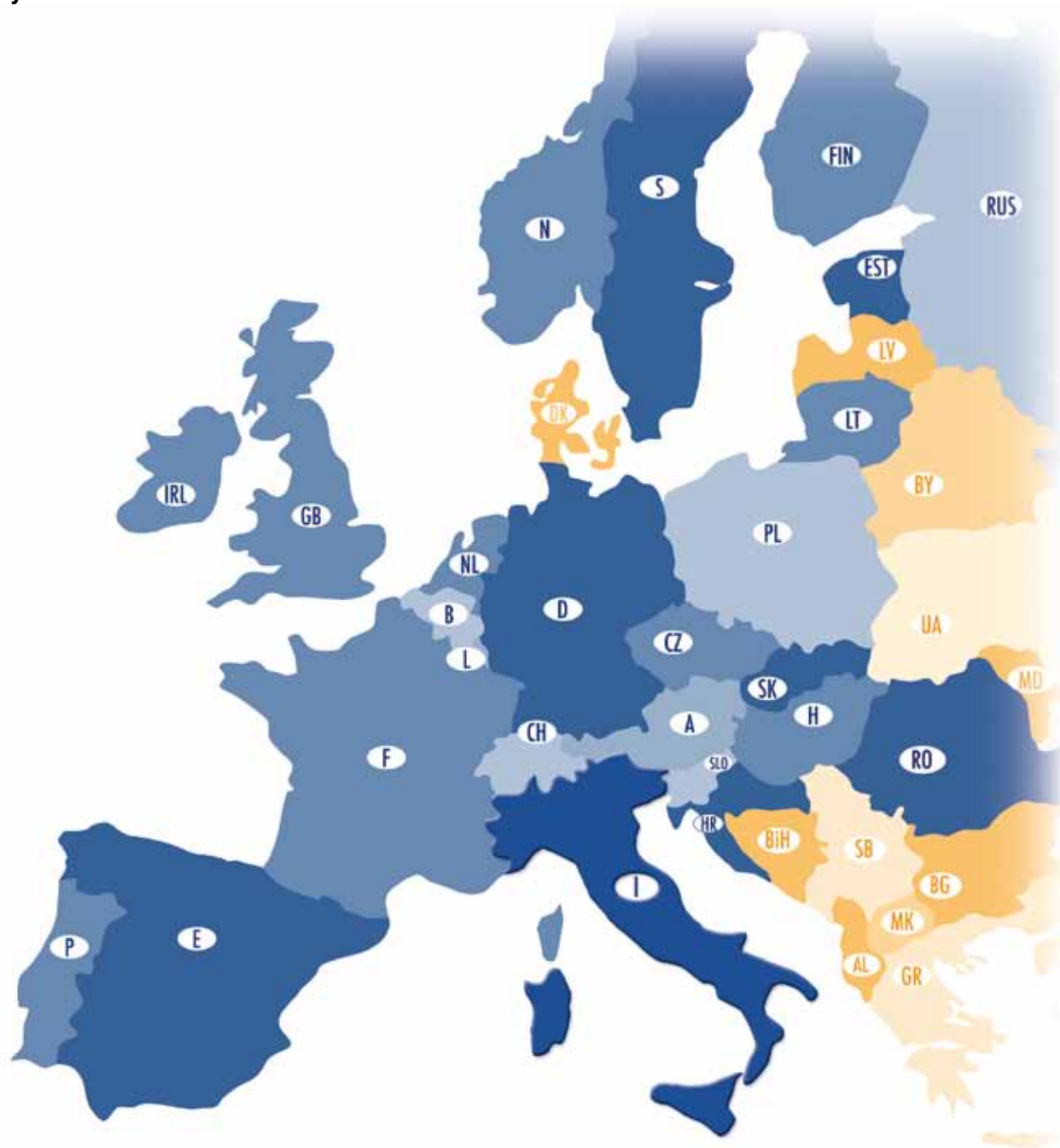

ÎN EUROPA

Veți găsi lista completă de parteneri pe site ul nostru:
www.wmsystem.com



 =WM System distribuitori în Europa

SERVICII & TALENTE

WM System are un personal calificat care sunt experți în servicii și sfaturi
 WM System asigură instrucțiuni de instalare detaliate și ușor de urmărite pentru majoritatea mașinilor comerciale ușoare.
 Rampele WM System sunt ușor de montat/demontat de pe o mașină la alta.
 Rampele WM System sunt robuste și au un ciclu de viață lung.

WM System... întotdeauna e conștient de cerințele dumneavoastră!

GAMA PC

Gama PC este cel mai practic și complet dintre rampele WM System's. Convenabil pentru majoritatea cerințelor de greutate, este foarte practică mulțumită deschiderii speciale, orizontal pivotantă. Pivotul PC este echipat cu un picior autoreglabil și cu cea mai largă gamă de mecanisme pentru a face ridicarea respectiv coborârea mult mai ușoară. Platforma este confecționată din aluminiu.



DESCHIDERE



POZIȚIA ÎNCHISĂ



PIVOTUL INTERN



PIVOTUL EXTERN

DIMENSIUNI & CAPACITATEA DE ÎNCĂRCARE

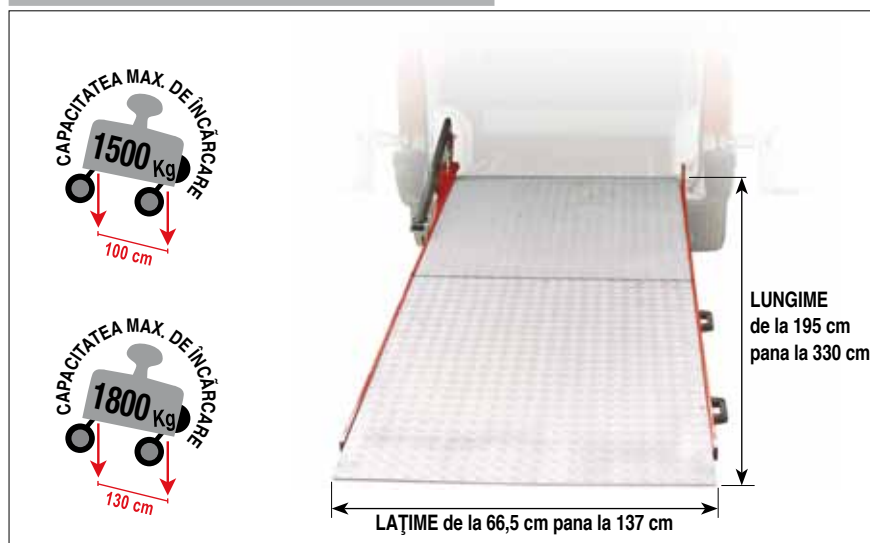

APLICAȚII

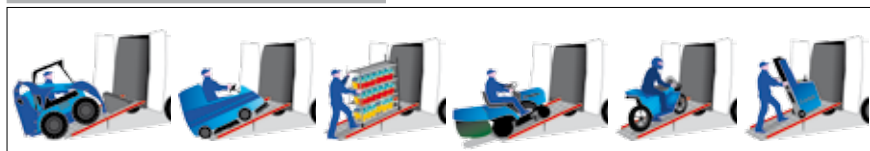

SOLUȚII SPECIALE



RAMPA FĂRĂ PICIOR CU DOUĂ PARȚI MOBILE



RAMPA CU PICIOR SPECIAL

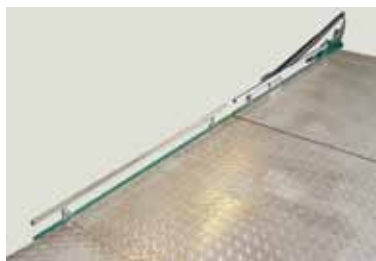

RAMPA CU MARGINILE LATERALE PLIABILE



RAMPA CU PIVOT DREAPTA



RAMPA CU SUPORT LATERAL ȘI CU BUTUC DUBLU

PACHETUL DE MECANISME

Asistă la deschiderea rămpilor mai mari.

Pachetul de mecanism este valabil pentru seria: PC120x300 - ME120x300



GAMA ME

Gama ME, ca și gama PC este versiunea cea mai completă și practică a rampelor WM System's. Este ideală pentru orice încărcătură și greutate, are un sistem de deschidere verticală fixă, care este foarte simplu și rapid. ME Fixed este echipat cu picior autoreglabil, iar versiunile mai mari sunt disponibile și cu sistem de mecanism (pag 7) pentru a face încărcarea/descărcarea mai ușoară. Platforma este confecționată din aluminiu sablat anti alunecare care oferă o aderență excelentă pentru încărcare.



DESCHIDERE



POZIȚIA ÎNCHISĂ



POZIȚIA DESCHISĂ

DIMENSIUNI & CAPACITATEA DE ÎNCĂRCARE



APLICAȚII

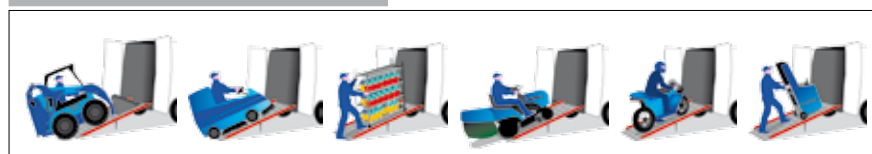

GAMA PC-R ME-R

Gamele PC-R and ME-R sunt excelente pentru a încărca produse cu roți mari. Rampele PC-R și ME-R sunt echipate cu picior autoreglabil pentru a face deschiderea mai ușoară. Sunt disponibile și cu opțiunea unui pivot orizontal (PC-R) în plus față de deschiderea standard (ME-R).



DESCHIDERE



DIMENSIUNI & CAPACITATEA DE ÎNCĂRCARE



APLICAȚII

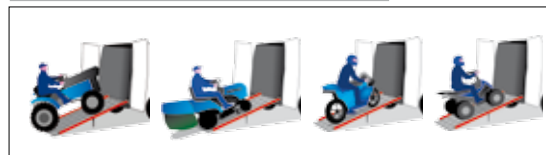

GAMA PM PE

Gama PM-PE este ideal pentru mașini cu joase înălțimi de încărcare (suspensia pe aer). Platforma este confecționată din aluminiu sablat anti alunecare care oferă o aderență excelentă pentru încărcare. La această opțiune se poate opta, la cerere, pentru o suprafață de metal expandat galvanizat.



DESCHIDERE



DIMENSIUNI & CAPACITATEA DE ÎNCĂRCARE



APLICAȚII



GAMA PC-ME DATE TEHNICE*

CAPACITATEA MAXIMĂ DE ÎNCĂRCARE: de la 350 până la 1800 Kg

PUTEREA NECESARĂ: approx 15 Kg

SPAȚIUL NECESAR: approx 15cm

GARANȚIE: 2 ani

PC Mod.	ME Mod.	A	B	C	D	Greut.	Capac.
PC70	ME70	1100	665	960	1950	60	600
PC80	ME80	1100	828	1063	1950	73	600
PC90	ME90	1225	928	1163	2200	78	600
PC95	ME95	1260	978	1213	2300	84	600
PC100	ME100	1365	1028	1263	2500	88	600
PC100	ME100	1615	1028	1263	3000	109	1000
PC110	ME110	1365	1028	1363	2500	96	1000
PC110	ME110	1615	1128	1363	3000	119	1000
PC120	ME120	1365	1228	1463	2500	98	1000
PC120	ME120	1615	1228	1463	3000	120	1500
PC120	ME120	1740	1228	1463	3250	131	1500
PC125	ME125	1365	1278	1513	2500	100	1000
PC125	ME125	1615	1278	1513	3000	125	1500
PC125	ME125	1740	1278	1513	3250	135	1500
PC130	ME130	1365	1328	1563	2500	104	1000
PC130	ME130	1615	1328	1563	3000	130	1500
PC130	ME130	1740	1328	1563	3250	135	1500
PC135	ME135	1365	1378	1613	2500	108	1000
PC135	ME135	1615	1378	1613	3000	135	1500
PC135	ME135	1740	1378	1613	3250	150	1500
PC137.5	ME137.5	1740	1403	1638	3250	150	1800

* datele tehnice se aplică și la Gama PC-R și ME-R.

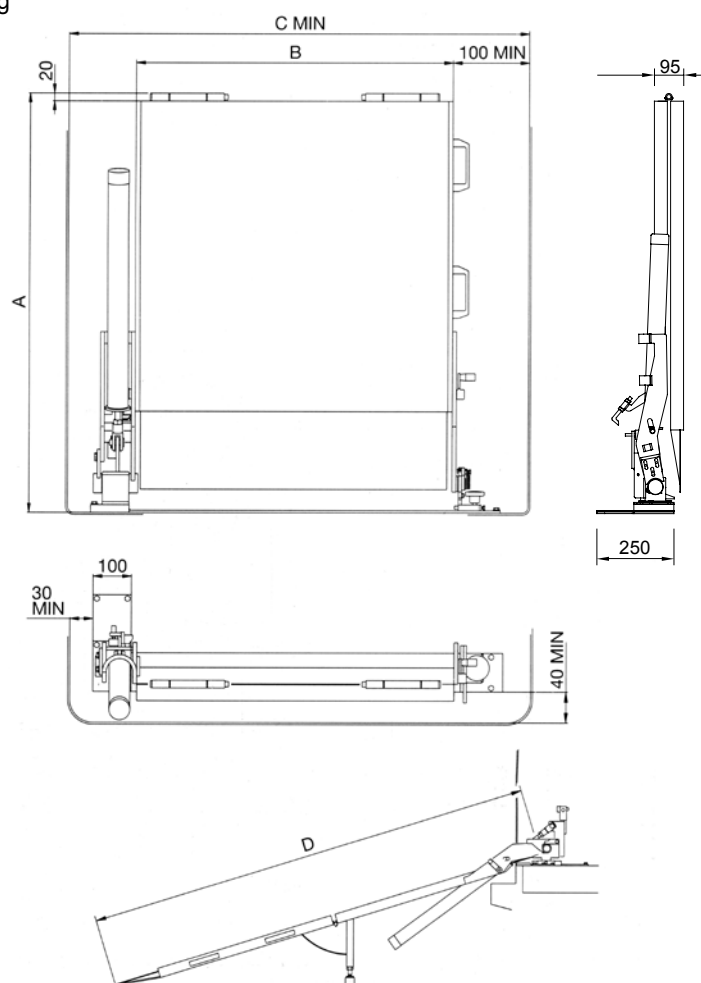

KITUL DE EXTENSIE DETAȘABILĂ

Extensia se poate monta la oricare dintre rampe pentru a îmbunătăți unghiul de încărcare.

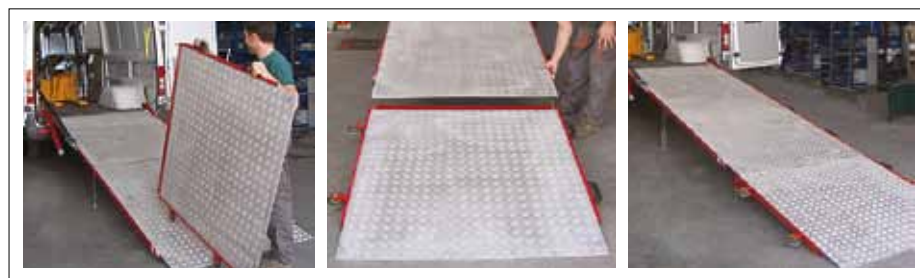

CAPACITATEA MAXIMĂ DE ÎNCĂRCARE: 1500 Kg

KIT ADIȚIONAL CU BUCATĂ SUPLIMENTARĂ

Este montată pe rampa din fabrică. E ideală pentru vehicule de joasă înălțime interioară.



CAPACITATEA MAXIMĂ DE ÎNCĂRCARE: 600 Kg



LAȚIMEA MAXIMĂ: 100 cm

GAMA WM LIGHT

GAMA WM LIGHT, confectionată din aluminiu, este foarte ușoară datorită faptului că este asistată de arcuri. Echipat cu un sistem de conectare/eliberare foarte rapidă, WM Light este ușor de transferat de la o mașină la alta, din moment ce plăcile de localizare simplă sunt montate. Rampa se poate deschide direct pe sol fără folosirea unui picior, și este dotat cu o suprafață anti-alunecare confectionat din aluminiu sau cu versiunea de plasă din aluminiu expandat .



ECHILIBRAT CORECT



SISTEM CONECTARE RAPIDĂ



ECHIPAT CU 2 PĂRȚI MOBILE



ECHIPAT CU ROTI

DIMENSIUNI & CAPACITATEA DE ÎNCĂRCARE



WM LIGHT VERZIUNI



Standard: WM LIGHT detașabilă și staționar



Opțional: WM LIGHT cu kit rotativ.

APLICAȚII

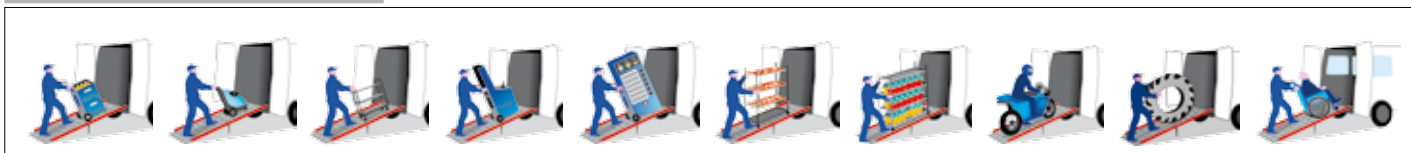

GAMA WM LIGHT PLUS

Modelul nou WM Light PLUS este o variantă a rampei Wm Light dar cu performanțe mai bune, cum ar fi:

1-kitul nou pivotant, mai rapid și mai ușor de folosit, montat ca standard la fiecare rampă; **2**-baza nouă de anchorare (Forma L) care ajută la extinderea razei de lățimi variabile, de la 40cm la 120 cm; **3**-capacitate de 600 kg pentru rampe cu lățimea 40 până la 95 cm. Ca și rampa Wm Light, rampa Wm Light PLUS este confecționat complet din aluminiu, care este usoara și e ușor de folosit datorită unui kit de roți și unui telescop cu gaz instalat pe fiecare rampă. Dacă este nevoie, se poate monta și un kit de pivot interior, pentru a deschide rampa către interior.



ECHIPAT CU STIFT DE SIGURANȚĂ



NOU SISTEM DE PIVOȚI MAI UȘOR ȘI MAI RAPID



ECHIPAT CU 2 PLĂCI MOBILE

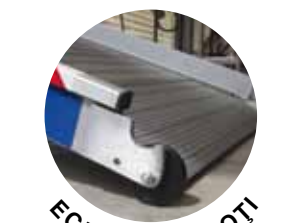

ECHIPAT CU ROȚI

DIMENSIUNI & CAPACITATEA DE ÎNCĂRCARE



APLICAȚII

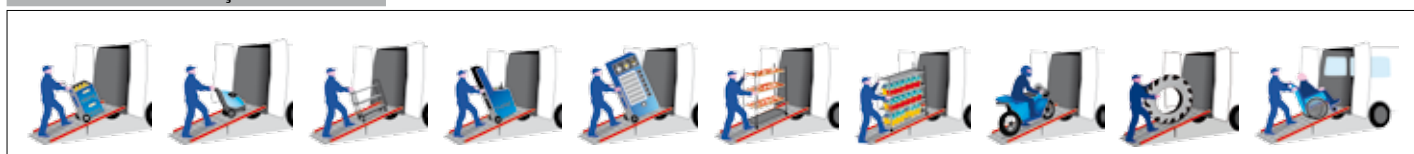

GAMA SUPER-LIGHT

Rampa Superlight este cea mai nouă soluție de încărcare de la WM System. Asistată de telescopul cu gaz este foarte ușor de folosit. Superlight este echipat cu un sistem de eliberare rapidă care asigură transferarea ușoară între mașini comerciale ușoare.

Optional este valabil și un kit de pivotanți rotative. Sunt 3 lungimi standardizate 200 cm, 225 cm, 250 cm. Capacitatea standard este de 250 de kg. Podeaua din aluminiu cu protecție împotriva alunecării permite încărcarea ușoară și sigură a oricărui produs, echipament. Opțiunea "viziune clară" este disponibil pentru a avea vizibilitate prin geamurile din spate.



DIMENSIUNI & CAPACITATEA DE ÎNCĂRCARE



SUPER-LIGHT VERZIUNI



Standard: SUPER-LIGHT detașabilă și staționară



Opțional: WM LIGHT cu kit rotativ.

APLICAȚII

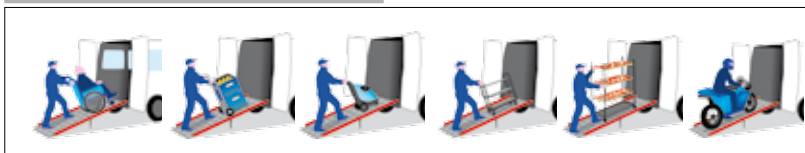

VERZIUNI DE PODEA

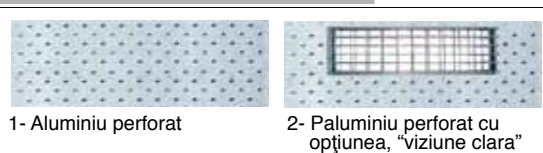

GAMA WM LIGHT DATE TEHNICE

CAPACITATEA MAXIMĂ DE ÎNCĂRCARE versiunea aluminiu cu anti-alunecare: 400 Kg

CAPACITATEA MAXIMĂ DE ÎNCĂRCARE Aluminiu cu rețea extinsă: 300 Kg

PUTEREA NECESARĂ: c.a. 10 Kg

SPATIU NECESAR: c.a. 20 cm

GARANȚIA: 2 ani

Model	Lungime (cm)	H (mm)	L (mm)	L1 (mm)	L2 (mm)	P (mm)	P1 (mm)	Greut. A (Kg)	Greut. R (Kg)
WM LIGHT 80	150	835	1100	800	1160	215	345	32	28
WM LIGHT 80	175	960	1100	800	1160	215	345	36	32
WM LIGHT 80	200	1085	1100	800	1160	215	345	40	35
WM LIGHT 80	225	1210	1100	800	1160	215	345	45	40
WM LIGHT 80	250	1335	1100	800	1160	215	345	50	44
WM LIGHT 80	275	1460	1100	800	1160	215	345	55	48
WM LIGHT 80	300	1585	1100	800	1160	215	345	60	52
WM LIGHT 80	325	1705	1100	800	1160	215	345	64	55
WM LIGHT 100	175	960	1300	1000	1360	215	345	45	38
WM LIGHT 100	200	1085	1300	1000	1360	215	345	46	40
WM LIGHT 100	225	1210	1300	1000	1360	215	345	50	44
WM LIGHT 100	250	1335	1300	1000	1360	215	345	54	48
WM LIGHT 100	275	1460	1300	1000	1360	215	345	58	49
WM LIGHT 100	300	1585	1300	1000	1360	215	345	62	50
WM LIGHT 100	325	1705	1300	1000	1360	215	345	66	52

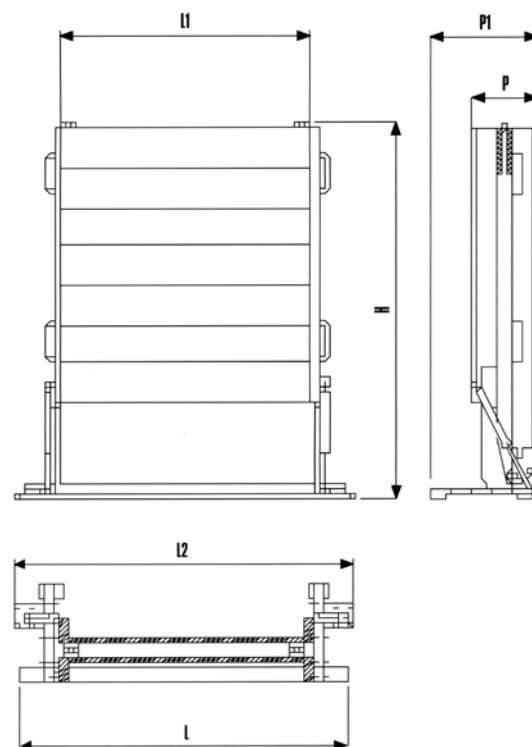

Platforma este valabilă în 2 materiale:



A - aluminiu anti-alunecare R - si plasă de aluminiu expandat



CAPACITATEA MAXIMĂ DE ÎNCĂRCARE: - A
400 Kg



CAPACITATEA MAXIMĂ DE ÎNCĂRCARE: - R
300 Kg

KIT DE EXTENSIE (monatată direct pe rampă)

KIT:	L1 (cm)	B (mm)	C (mm)	A (mm)	H (mm)	P (mm)	P2 (mm)	Greut. (Kg)
WM LIGHT 80	800	2500	1205	3705	1335	215	245	16
WM LIGHT 80	800	2250	1080	3330	1210	215	245	15
WM LIGHT 80	800	2000	955	2955	1085	215	245	14
WM LIGHT 80	800	1750	830	2580	960	215	245	13
WM LIGHT 80	800	1500	705	2205	835	215	245	12
WM LIGHT 100	1000	2500	1205	3705	1335	215	245	17
WM LIGHT 100	1000	2250	1080	3330	1210	215	245	16
WM LIGHT 100	1000	2000	955	2955	1085	215	245	15
WM LIGHT 100	1000	1750	830	2580	960	215	245	14
WM LIGHT 100	1000	1500	705	2205	835	215	245	13

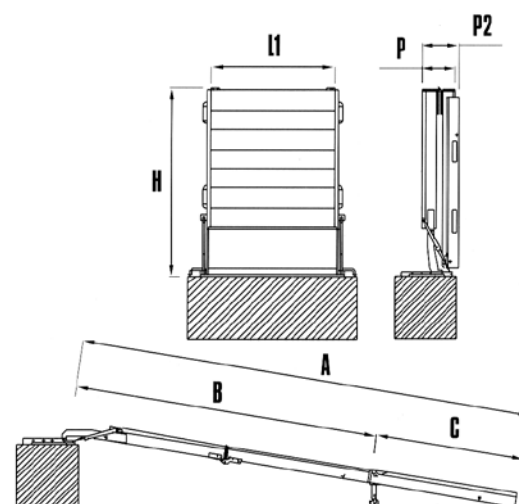

GAMA WM LIGHT-PLUS DATE TEHNICE

Model	L1 (mm)	L (mm)	A (mm)	H (mm)	Capacitate (kg)
WM LIGHT PLUS 70	700	982,5	2000	1175	600
	700	982,5	2250	1300	600
	700	982,5	2500	1425	600
	700	982,5	2750	1550	600
	700	982,5	3000	1675	600
	700	982,5	3250	1800	600
WM LIGHT PLUS 80	800	1117,5	2000	1175	600
	800	1117,5	2250	1300	600
	800	1117,5	2500	1425	600
	800	1117,5	2750	1550	600
	800	1117,5	3000	1675	600
	800	1117,5	3250	1800	600
WM LIGHT PLUS 90	900	1217,5	2000	1175	600
	900	1217,5	2250	1300	600
	900	1217,5	2500	1425	600
	900	1217,5	2750	1550	600
	900	1217,5	3000	1675	600
	900	1217,5	3250	1800	600
WM LIGHT PLUS 95	950	1117,5	2000	1175	600
	950	1117,5	2250	1300	600
	950	1117,5	2500	1425	600
	950	1117,5	2750	1550	600
	950	1117,5	3000	1675	600
	950	1117,5	3250	1800	600
WM LIGHT PLUS 100	1000	1317,5	2000	1175	400
	1000	1317,5	2250	1300	400
	1000	1317,5	2500	1425	400
	1000	1317,5	2750	1550	400
	1000	1317,5	3000	1675	400
	1000	1317,5	3250	1800	400

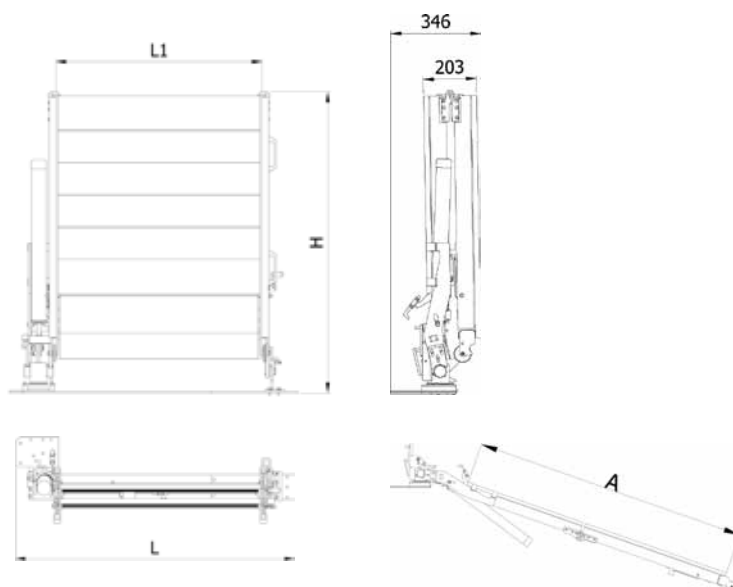

WM LIGHT PLUS 105	1050	1367,5	2000	1175	400
	1050	1367,5	2250	1300	400
	1050	1367,5	2500	1425	400
	1050	1367,5	2750	1550	400
	1050	1367,5	3000	1675	400
	1050	1367,5	3250	1800	400
WM LIGHT PLUS 110	1100	1417,5	2000	1175	400
	1100	1417,5	2250	1300	400
	1100	1417,5	2500	1425	400
	1100	1417,5	2750	1550	400
	1100	1417,5	3000	1675	400
	1100	1417,5	3250	1800	400
WM LIGHT PLUS 120	1200	1517,5	2000	1175	400
	1200	1517,5	2250	1300	400
	1200	1517,5	2500	1425	400
	1200	1517,5	2750	1550	400
	1200	1517,5	3000	1675	400
	1200	1517,5	3250	1800	400

GAMA SUPER-LIGHT DATE TEHNICE

Model	H (mm)	L (mm)	L1 (mm)	L2 (mm)	P (mm)	P1 (mm)	Greut. (Kg)
SUPER-LIGHT 85x200 9FE.212	1085	1100	850	1160	215	345	40
SUPER-LIGHT 85x225 9FE.213	1210	1100	850	1160	215	345	45
SUPER-LIGHT 85x250 9FE.214	1335	1100	850	1160	215	345	50

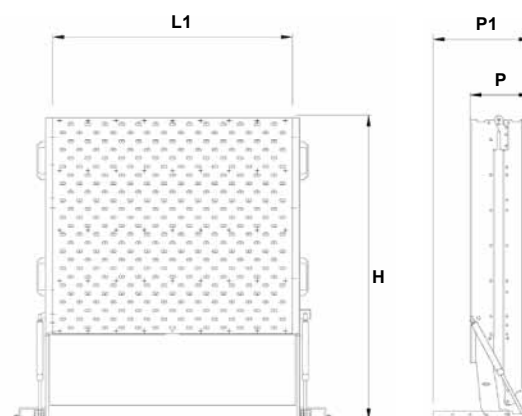
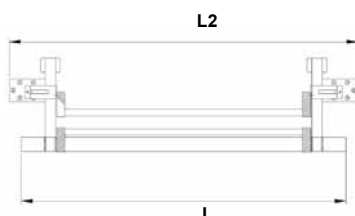

CAPACITATEA MAXIMĂ DE ÎNCĂRCARE: 250 Kg

RAMPA PENTRU FIECARE CERINȚĂ



ECHIPAMENTE DE GRĂDINĂRIT - FLORARI - DISTRIBUTORI DE BĂUTURI - MAȘINI COMERCIALE - VÂNZĂRI DE AUTOUTILITARE - FIRME DE CURĂȚENIE - ȘANTIERE





SERVICII DE CATERING - ALIMENTE
 OAMENI CU HANDICAP - BRUTARI
 CONSTRUCTII - CENTRE DE
 ANVELOPE - AGRICULTURA - ATV-uri



SUPORT PENTU TROLIU

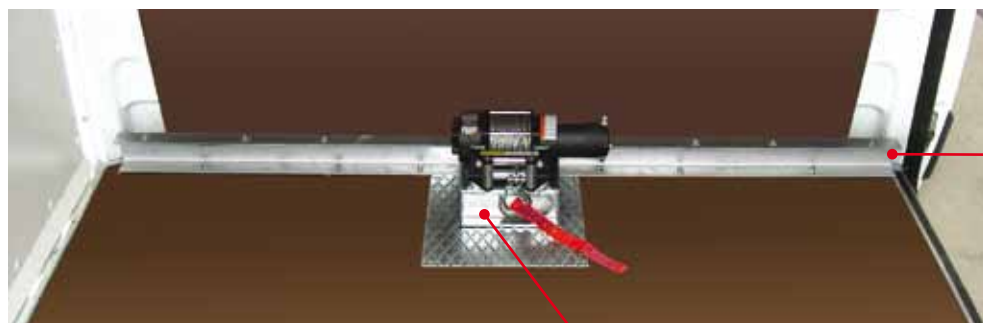

ȘINA ARMATĂ
cu suport de ancorare
pt. troliu mobil

TELECOMANDĂ WIRELESS PENTRU TROLIU

Lungime: 15 mt

Capacitate de remorcare: 1134 Kg

Putere : 12 Volt

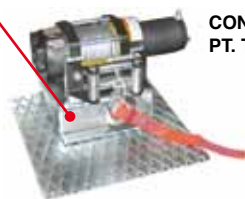

CONSOLĂ DE ANCORARE
PT. TROLIU MOBIL

SISTEM DE ANCORARE PODEA:

- ANCORARE SIGURĂ ȘI ROBUSTĂ-
- POZIȚII DE ANCORARE MULTILATERALE



ÎNȚĂRIRE CONTUR-L
COD. 9V.008

TUB
lungime 200 cm - 20x20
COD. 9V.009

SUPPORT ANCORARE
COD. 9V.007

ÎNVELIȘ SEMIDUBLURĂ CU SPAȚIU DE DEPOZITARE INCLUS

ÎNVELIȘUL DE SEMIDUBLURĂ E FABRICAT DUPĂ DIMENSIUNILE FICĂRUI VECHICUL



SISTEM MODULAR

Sistemul modular este un accesoriu ideal, făcând interiorul mașinii mult mai practic. Opțiunile variate fac ca acest sistem modular să ne ofere soluții practice și sigure.



SCARA COMPLETĂ
COD. 9V.006



KIT DE SUPORT LATERAL CU
COD. 9V.004

CONTAINER INOX 21x100CM
(disponibil cu sau fără sistem de reținere)
COD. 9V.005



SPAȚIU OPTIMIZAT!
CONTAINERUL STĂ FIXAT ÎN
TIMONERIE

CENTURA DE FIXARE

COD. 9V010



DESCHIS



INCHIS

EXTINCTOR

COD. 9V011





DISTRIBUITOR AUTORIZAT:

www.rampeauto.ro

Tel.: 0745 36 26 36